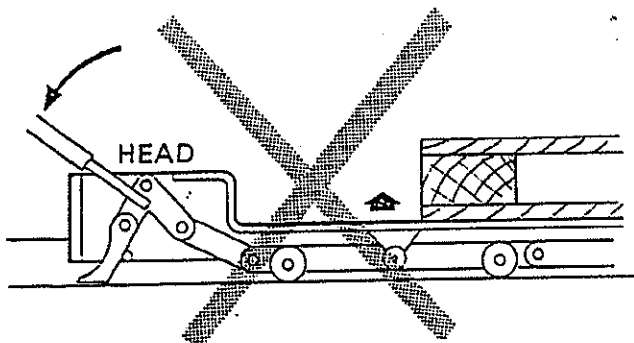

Bedienungsanleitung für JOLODA- Palettenroller und Schienen Systeme
Alle Benutzer des Systems müssen vor dem Gebrauch diese Bedienungsanleitung lesen!

1. **JOLODA-Palettenroller dürfen nicht über die angegebenen Kapazität belastet werden.**
2. **JOLODA-Palettenroller dürfen nur in JOLODA-Schienen benutzt werden.**
3. **Ladungen auf JOLODA mechanischen oder hydraulischen Palettenrollern sollen nur mit dem Bedienhebel links bewegt werden, damit haben sie die Kontrolle über die Ladung und die Bremse!**
4. **Benutzen Sie das JOLODA-System in Fahrzeugen nur - wenn die Sicherheitsstops eingebaut sind! Die von JOLODA vorgeschriebene Einbauweise ist ein Sicherheitsstop an der Stirnwand und ein absenkbarer Sicherheitsstop am Heck. Abweichungen von dieser Empfehlung führen dazu daß das Sicherheitssystem unwirksam ist!**
5. **Achten sorgfältig darauf, daß während des Arbeitens sich kein Gefälle am Fahrzeug bildet und dieses sich während des Arbeitens mit Last noch erhöht. Wenn Sie diese extrem gefährliche Situation nicht vermeiden können - sichern Sie die Ladung mit einer Winde!**
6. **Stellen Sie bei gestapelter Ladung sicher, das diese beim Arbeiten mit den Rollern nicht oben gegen Hindernisse stößt oder gebremst wird, dadurch ist ein sicheres und problemloses Arbeiten nicht mehr möglich ist.**
7. **Die Last soll nur durch den Zughaken oder durch Einsatz physikalischer Kraft bewegt werden. Unter keinen Umständen dürfen die Bedienhebel zum Ziehen oder Drücken der Last benutzt werden. Es können auch Seile zum Ziehen der Last benutzt werden, wenn diese mit der Ladung verbunden sind, die Roller angehoben, und die Bedienhebel auf der linken Seite in Arbeitsstellung sind um sicherzustellen, daß die Notfalleinrichtungen benutzt werden können (siehe dazu Punkt 3)**
8. **Achten Sie vor dem Bewegen der Last darauf das der Weg in die Richtung Ihrer Bewegung frei von Hindernissen ist. (z. B. auch Schmutz in der Schiene)**
9. **Wir empfehlen Ihnen ein regelmäßiges trockenes Reinigen der Schienen und der Roller für sicheres, effizientes Arbeiten. Schmieren Sie auf keinen Fall die Schienen oder die Roller.**
10. **Achten Sie bei der Verwendung von JOLODA-Schienen auf eine parallele Verlegung, sowie eine ausreichende Unterstützung der Schiene.
Quertraversenabstand max 600 mm / JOLODA 703 bis 2.500 kg JOLODA 704 bis 3.500 kg pro Paar.**

Das JOLODA-System ist ein sicheres System um schwere Lasten manuell zu bewegen.
Um Unfälle oder Verletzungen zu vermeiden müssen die üblichen Sicherheitsvorkehrungen getroffen werden, benutzen Sie Arbeitshandschuhe! Laufen Sie nur zwischen den Schienen und queren Sie diese nur mit der erforderlichen Aufmerksamkeit - Stolpergefahr - Wenn Die Schienen nicht benutzt werden decken Sie diese mit den Abdeckleisten ab. Achten Sie auf Ihre Finger, wenn Sie die Roller in die Hand nehmen, führen Sie Ihre Finger nicht zwischen die bewegten Teile des Rollers!

Richtiges Arbeiten mit JOLODA mechanischen Palettenrollern

Verwenden Sie die Roller ausschließlich in Schienen mit Sicherheitsstops am Heck und an Front!



so nicht!

Fahren Sie so nahe wie möglich mit dem Kopf (HEAD) des Rollers an die Ladung heran. Ansonsten besteht die Möglichkeit einer Beschädigung.

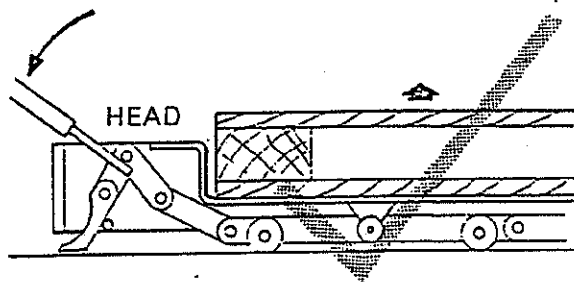

richtig

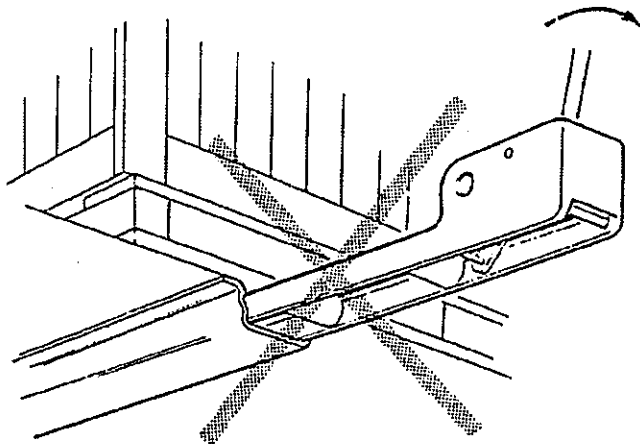

so nicht!

Benutzen Sie die Roller nicht außerhalb der Schiene und auch nicht wenn nur Teillängen des Rollers von der Schiene unterstützt werden. Nichtbeachten dieses Hinweises führt zur Beschädigung des Rollers und ist extrem gefährlich, da die Sicherheitsstops in den Schienen außer Funktion sind.

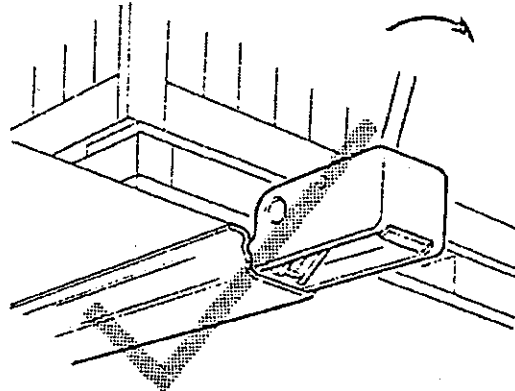

richtig

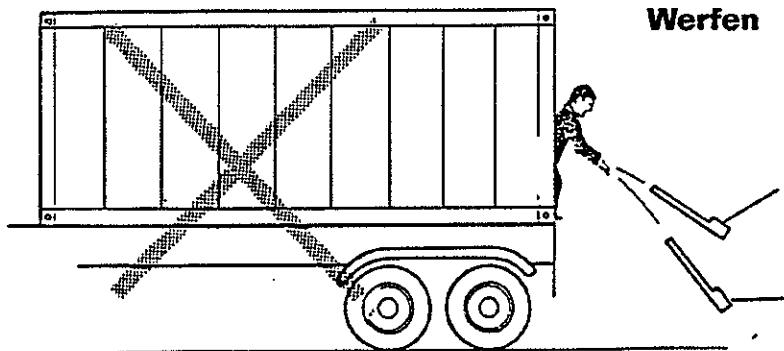

**Nicht
Werfen**

JOLODA - Palettenroller sind produziert für Normalbeanspruchung. Unsachgemäßer Umgang, Überfahren mit Kraftwagen, etc. kann zu Beschädigungen führen.

Verwenden Sie nur
JOLODA Schienen!
Keine U-Profil-Schienen
ohne Wulst.

Bedienungsanleitung:

MULTI-Funktionshebel Standard und HD-Schwerlast

Handhabung und Gebrauch des multifunktionaler Bedienungshebel (SK-OPMF/B und SK-OPMF/B/HD)

- 1.) Führen Sie den MULTI-Funktionshebel in die Öffnung am Bedienteil entsprechend dieser Zeichnung ein. Versichern Sie sich, daß der Zapfen in der gezeigten Position ist.

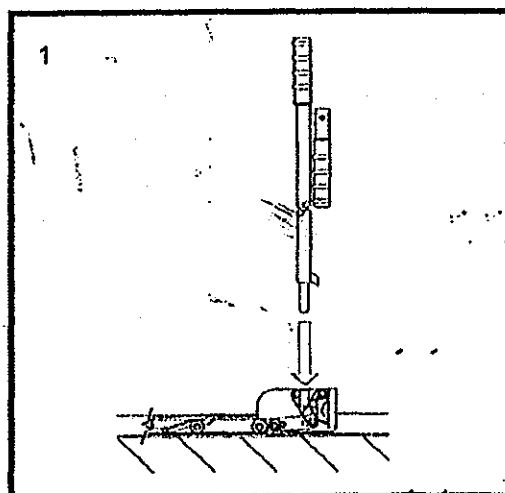
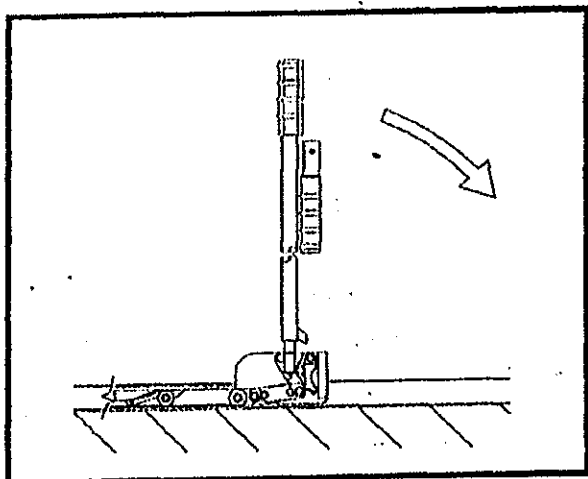

Greifen Sie mit beiden Händen den Hebel oben an und drücken den Hebel gleichmäßig nach unten, bis der Joloda-Palettenroller in der angehobenen Position eingerastet ist.

Der Joloda-Palettenroller ist nun angehoben und in der Transportstellung.

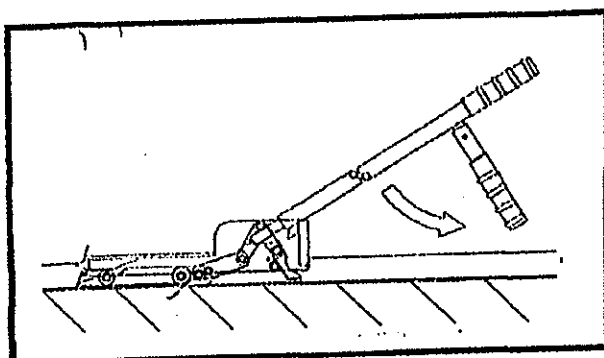
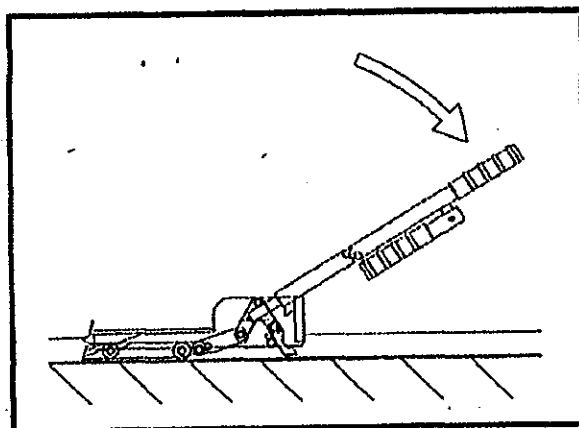

Nun wird der Zuggriff ausgeklappt – entsprechend nebenstehender Zeichnung

Um die Last auf dem angehobenen JOLODA-Roller zu transportieren, greifen Sie den Zuggriff fest an und ziehen in die gewünschte Richtung

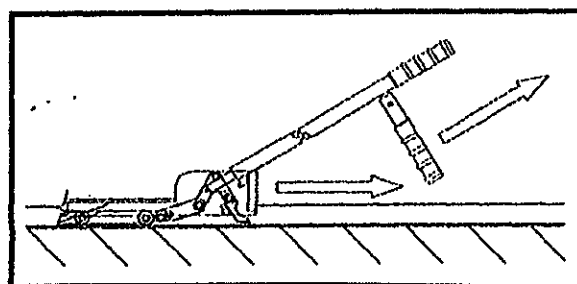

MULTI-Funktionshebel, besondere Anwendungen

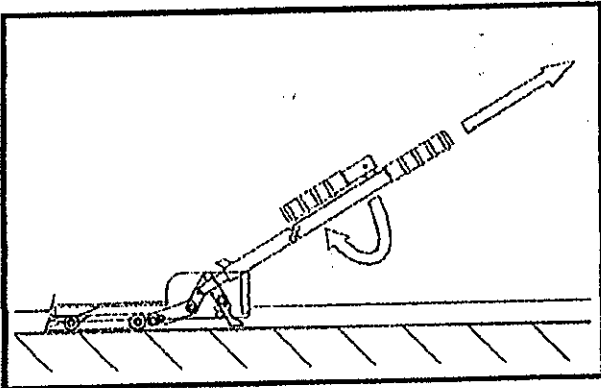

Für besondere Anwendungen kann es erforderlich sein, daß der MULTI-Funktionshebel aus dem angehobenen Joloda-Palettenroller entfernt wird. Dies kann durch drehen um 180° und vorsichtiges ziehen des Hebels entsprechend nebenstehender Zeichnung geschehen.

Der MULTI-Funktionshebel kann in einen angehobenen JOLODA-Palettenroller wieder eingesetzt werden, wenn die Nase des Hebels nach oben zeigt und der Zapfen vorsichtig in den Roller entsprechend der Zeichnung eingeführt wird. Vor dem Absenken des Rollers muß der Hebel um 180° gedreht werden, so daß die Nase wieder nach unten zeigt und am Gehäuse anliegt.

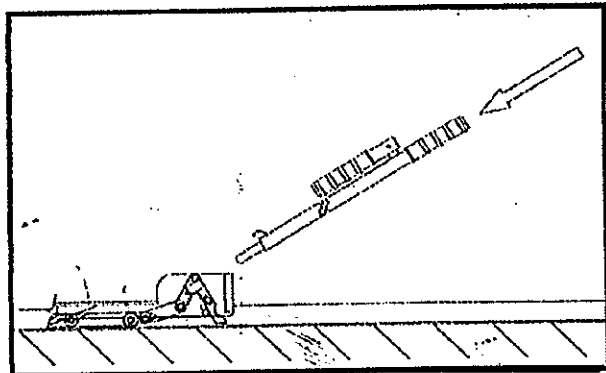

Fassen Sie dann den oberen Griff mit beiden Händen fest an und senken den Roller ab, indem Sie den Hebel nach oben bewegen / bzw die Eigenbewegung bremsen.

ACHTUNG!

Lassen Sie beim Absenken Vorsicht walten.
Entsprechend dem Gewicht der Ladung kann der Hebel hochschnellen. Arbeiten Sie immer mit beiden Händen am Hebel.

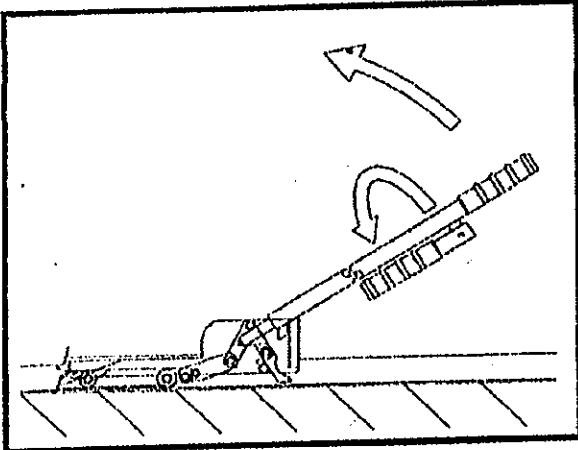

Wenn der geladene Palettenroller in abgesenkter Position ist, und der Hebel steht senkrecht nach oben, kann dieser aus dem Palettenroller gezogen werden.

